

NOTE: The information or material contained in this document is STRICTLY CONFIDENTIAL and any recipient of this document shall not disclose or divulge, directly or indirectly, this document or the information or material contained herein without the written consent of the company PSM. All copyrights, trademarks, patents and other rights in connection herewith are expressly reserved to the company PSM and no license is created hereby.

HINWEIS: Sämtliche Informationen, die in diesem Dokument enthalten sind, sind STRENG VERTRAULICH. Jeder Empfänger dieses Dokuments darf die darin enthaltenen Informationen, direkt oder indirekt, nur mit ausschliesslicher, schriftlicher Zustimmung der Firma PSM an Dritte weitergeben oder offenlegen. Die Firma PSM behält sich alle Rechte in Bezug auf Urheberrechtsgesetz, Patent- und Gebrauchsmusterschutz vor. Lizenzrechte werden hierdurch nicht erteilt.

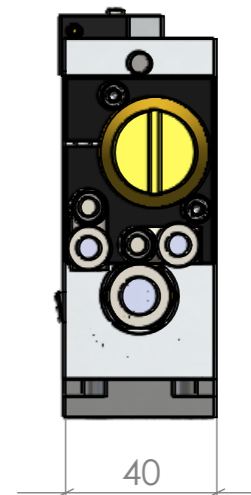

Allgemeintoleranzen		Werkstückkanten		Oberfläche		Material		Masse	
DIN ISO 2768 T1 - m DIN ISO 2768 T2 - K								2.72 kg	
						Beschreibung		Maßstab	
						Bohrvorschubeinheit		1:2	
						Pneumatisch		Blattgröße	
						Dokumentname		A3	
						PSM21-0#1#2#3-1-1-7-1		Blatt	
						Ers.f.:		1/1	
						Ers.d.:			
Zust.	Revision	Datum	Name	Urspr.:					

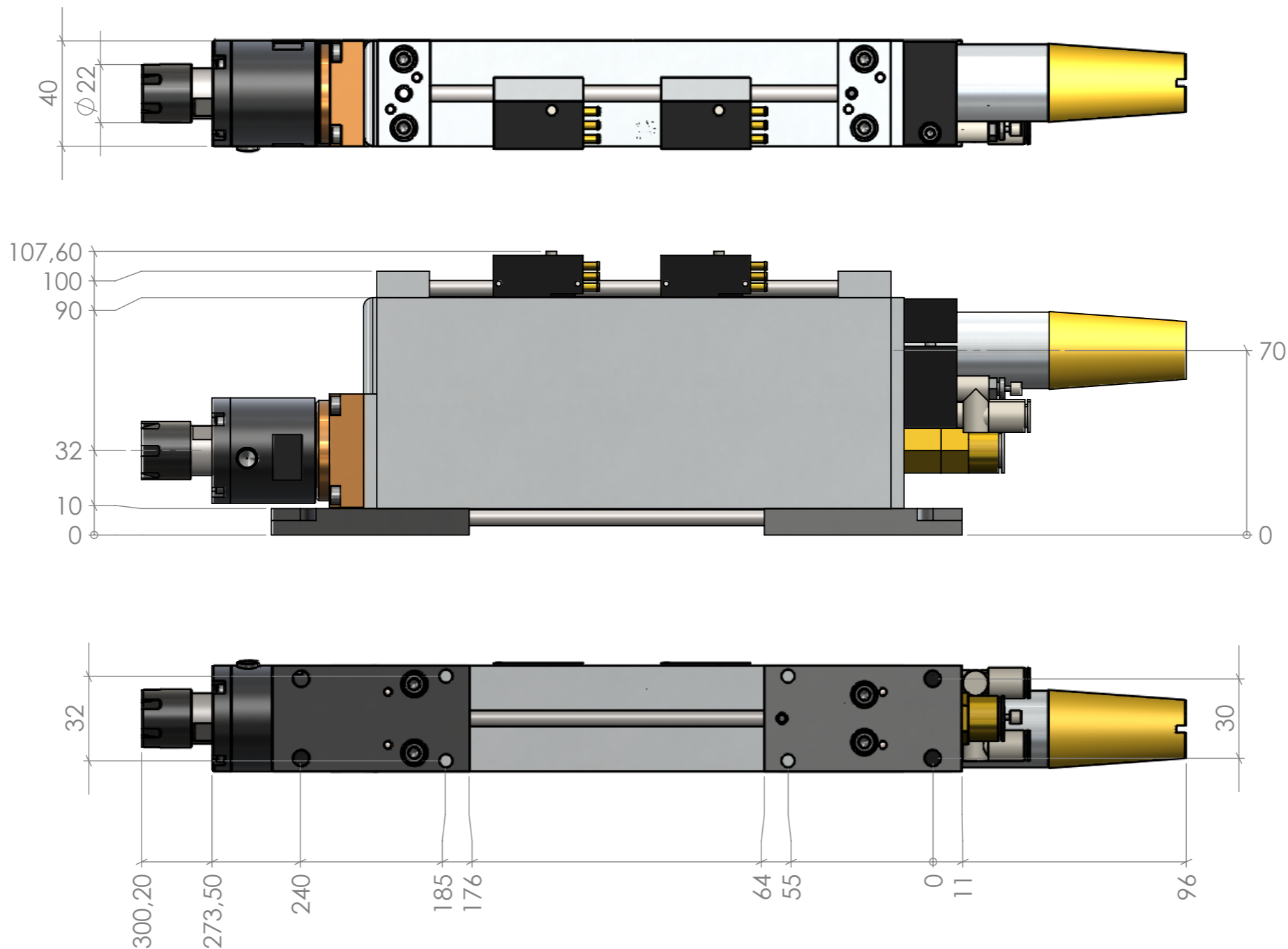
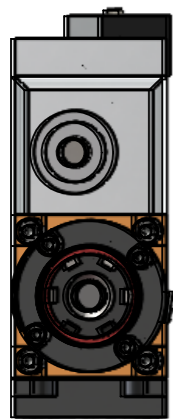
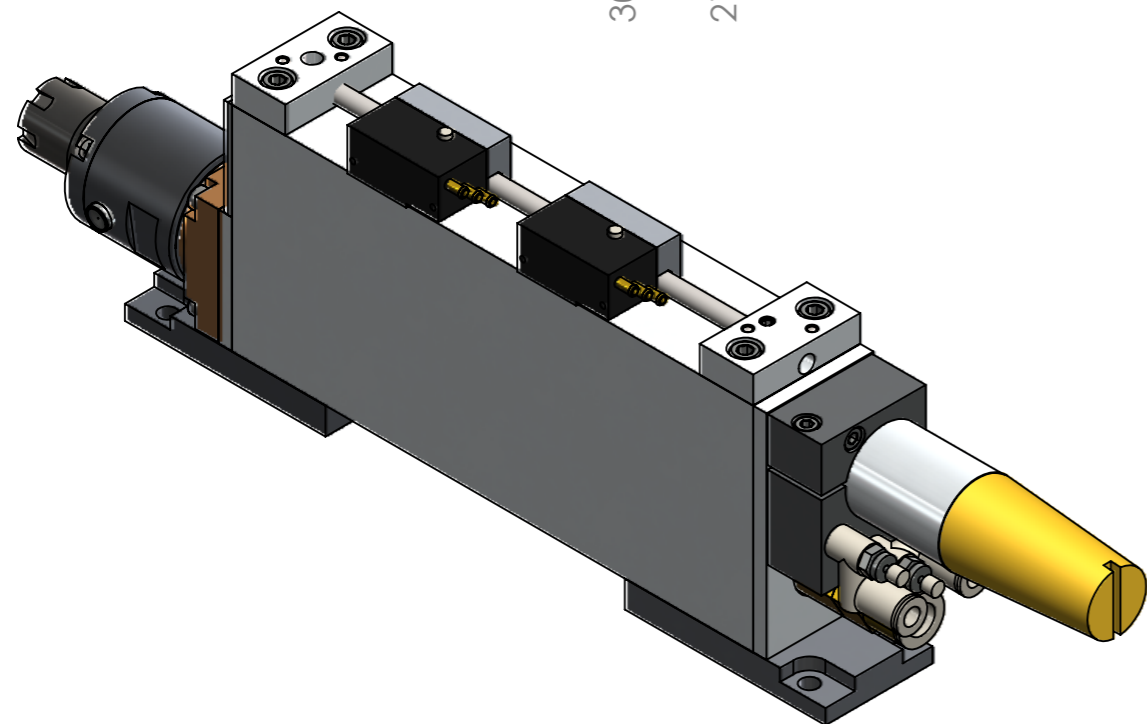